

# VOLVO 富豪天下 WORLD

驅動進步 永續經營 TRUCKS & BUSES JUNE . 2021



香港商太古商用汽車有限公司台灣分公司  
Taikoo Commercial Vehicles Limited Taiwan Branch  
桃園市中壢區中正路二段489號  
TEL: (03) 280-5638  
<http://www.volvotrucks.com.tw>



王者直擊》

## 吉億通運李晨豪 返鄉打拚守護家族事業

No. 42

注目焦點 |

18.5噸FL中卡全新上市  
全能身手拚事業就靠它

專業至上 |

Volvo Trucks  
北中南業代誠心服務

發燒話題 |

高雄Volvo旗艦服務中心  
11月正式啟用



## 前瞻思考 提供最安心的服務

受到疫情影響，2021年全球環境仍處於動盪不安的局面，但Volvo Trucks秉持一貫宗旨，以最先進的科技、最前瞻的思考、最安心的服務，帶給所有一起努力的企業夥伴們，最積極正向的態度與能量。

也因此在本期的刊物中，我們帶來了許多讓人興奮的消息與溫暖的文字。首先，本期的〈V-Focus 注目焦點〉單元中，我們介紹了首度導入Volvo的FL中型卡車的產品訊息與優勢；同時，目前正如火如荼興建中的「Volvo旗艦服務中心」高雄廠，也於本期〈V-News發燒話題〉單元中有著完整且詳細的介紹。

Volvo Trucks的金字招牌，是由所有辛苦工作的同仁所齊心協力所建構起來的，為了讓我們忠實的顧客們，更加了解我們同仁的專業，我們特別在〈V-Service專業至上〉單元中，不僅邀請了我們北中南共六位業務代表，分享他們精彩的工作歷程與酸甜苦辣，同時也介紹了我們傲視同業的「Volvo旗艦服務中心」中壢廠钣烤中心專業技術。

著眼當下，更要放眼未來，在〈V-Trend趨勢脈動〉單元中，帶領各位一窺未來電動巴士的發展可能，透過Volvo Trucks的先進科技努力，未來城市中電動巴士有著無限的潛能。

最後，Volvo Trucks希望每一位與我們一起打拼的夥伴們，能有最佳的身體狀況，因此我們準備了〈V-Health健康聚焦〉單元，讓各位了解到視力保健對於職業駕駛的重要性，就是期望各位可以在事業打拼的道路上，擁有最佳的狀態一同努力！

再一次的，我們準備了豐富的內容，期望能讓各位更了解我們，也希望透過此本刊物，傳達我們關心各位、期望與各位一起勇闖未來的決心與毅力。面對不確定的2021年，相信只要我們堅守信念，共同努力，所有難關將迎刃而解，各位夥伴們，我們一起再加油！





趨勢脈動 V-Trend



王者直擊 V-Shoot



注目焦點 V-Focus

注目焦點 V-Focus

04 18.5噸FL中卡全新上市 全能身手拼事業就靠它  
承襲Volvo科技與安全優良DNA

專業至上 V-Service

10 Volvo Trucks北中南業代誠心服務  
高度專業×豐沛熱忱

王者直擊 V-Shoot

18 吉億通運李晨豪 返鄉打拚守護家族事業  
一步一腳印 職場路重新出發

發燒話題 V-News

26 高雄Volvo旗艦服務中心11月正式啟用  
加強南台灣服務量能

注目焦點 V-Focus

28 桃園中壢「Volvo旗艦服務中心」鉅噴中心解密  
鉅噴中心的修復魔術師

趨勢脈動 V-Trend

34 Volvo Trucks電動巴士  
化身瑞典Gothenburg市移動圖書館  
潔淨的閱讀體驗

健康聚焦 V-Health

38 視力保健做得好 行車安全才可靠  
職業駕駛人注意



健康聚焦 V-Health



**太古汽車** 香港商太古商用汽車有限公司 台灣分公司  
 發行人 佟德望  
 發行地址 桃園市中壢區中正路二段489號  
 發行日期 2021年6月  
 電話 (03) 280-5638  
 網站 <http://www.volvotrucks.com.tw>  
 編輯部 陳伊恩、江謝慈芳  
 顧問 陳偉忠、孫天義  
 技術顧問 林以楷、林安邦、黃士華、古張  
 溫永彬、袁學文、王宏智、謝樂恆  
 編輯製作 商周編輯顧問股份有限公司  
 撰文 葉毓中、李義章  
 攝影 孫宗璋、陳金燾  
 電話 (02) 2505-6789 分機5534  
 地址 台北市104民生東路二段141號6樓

承襲Volvo科技與安全優良DNA

# 18.5噸FL中卡全新上市 全能身手拚事業就靠它

為滿足台灣商用車市場日益增加的中卡需求，Volvo Trucks投入大量資源提升產線規格，將過去以進口（CBU）方式引進的FL中卡車型導入現地（CKD）生產，以更具親和力的價格，整合Volvo Trucks多年來於重型卡車領域的科技與安全優勢，提供市場更棒的中卡新選擇。

撰文 | 葉毓中 攝影 | 孫宗瑋 圖片提供 | 太古汽車



左頁圖／太古汽車以全新姿態，針對台灣市場推出國產化FL中卡，提供企業挑選中卡夥伴的新選擇。

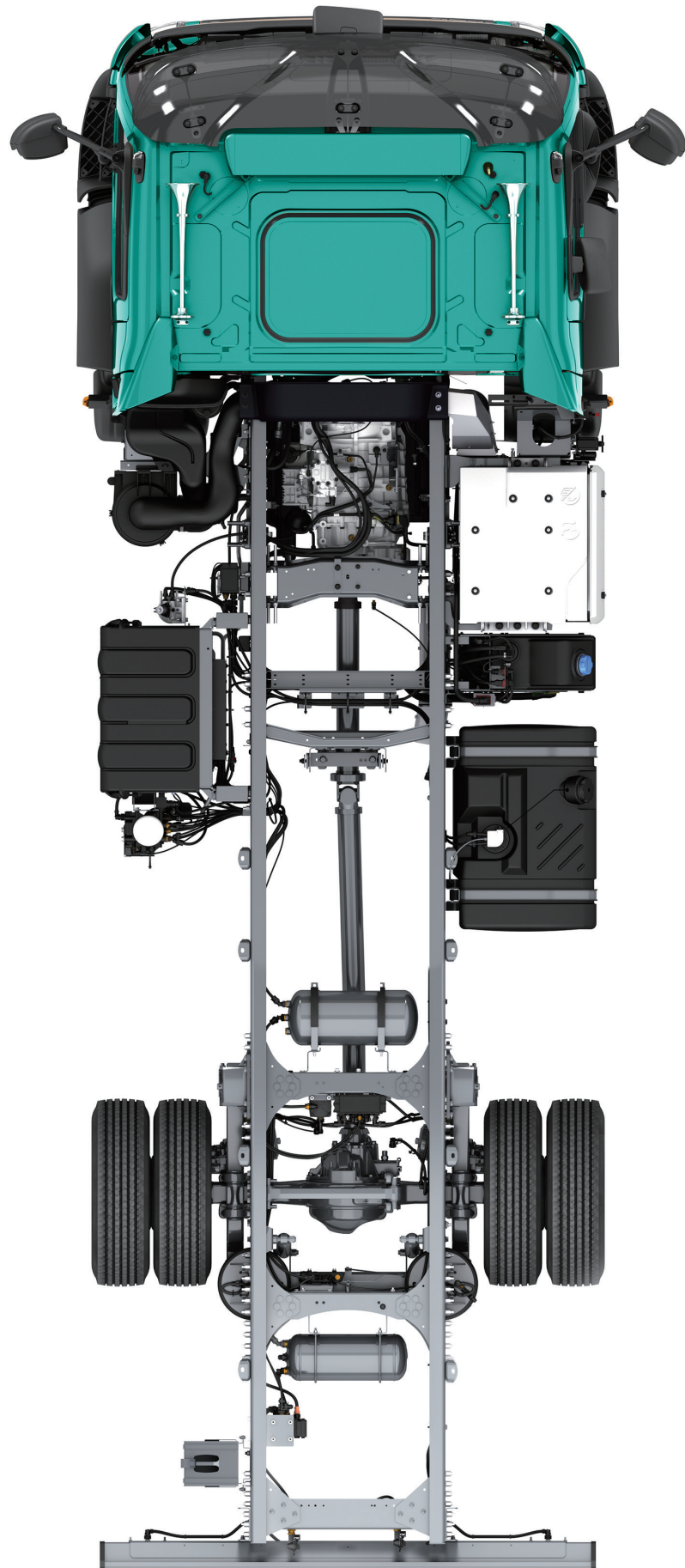

Volvo Trucks旗下的FL中型卡車多年來以進口方式引進，提供政府機關的特殊用車使用，在耕耘市場的過程，聽見了許多車主的心聲，為滿足台灣市場對商用車日益提升的需求與要求，太古汽車自2015年開始向Volvo Trucks原廠爭取導入現地生產可能，終於至2021年正式宣告選擇於太古汽車位於新竹湖口生產基地以原廠高規格投產，提供符合最佳歐盟排放六期排放法規的最新FL車型。

### 多樣車型選擇 不同頭家都滿意

Volvo Trucks FL中卡，除了提供鋼板懸吊與氣壓懸吊兩種懸吊系統選擇以外，更提供3800mm~6800mm多達9種軸距長度供選擇，其中最長的6800mm軸距車型更是業界最長車型，擁有最大載物量優勢。攸關車體剛性與載貨重量的大樑部分，FL短軸車型採用7mm、長軸採用8mm高張力鋼材，擁有質堅量輕雙重優勢，兼具高負載、高客製化等特色。

不分長短軸車型，FL中卡前軸負載可達7.1噸、後軸可達11.5噸，最大載重可達18.5噸，相較於日系同級最大僅17噸的承重量，FL中卡輕鬆展現優勢。企業與老闆們一定了解，卡車可以乘載越多，也代表可以賺更多，同樣都是購入商用中卡車型，當然要選可以載最多的FL中卡。

立基於同級最長軸距與多樣車型選擇，太古汽車也與在地車體打造廠合作，可依照客戶需求打造對應的後貨斗或後車廂，除了最常見的冷凍／常溫物流、工程用車、環保用車以外，其他像是砂石與廢棄物業者使用的傾卸車體、汽車運輸的多層物流、貨櫃物流的鷗翼式等也都在客製化的範圍內，且提供模組訊號接頭、車體安裝固定做的服務，讓車體打造更有效率與安心。

### 歐六高效動力系統 拖重節能都兼顧

有著多元的車體選擇、質堅量輕的車體架構以外，動力系統的配置也是FL中卡的優



勢。統一搭載7.7升高壓共軌渦輪增壓柴油引擎，具備280hp/2100rpm最大馬力，與109.2kgm/950~1700rpm最大扭力輸出，相較於其他歐系或日系同級車款僅有6升左右的引擎排氣量，FL中卡有著最強大的動力後盾。不僅如此，此具歐六專利的D8K柴油引擎，透過高科技的導入，噴油精準、燃燒效率高，相較於日系同級有著20%的省油優勢，且在極低的轉速區間就有最大扭力，拖重更好駕駛、爬坡也更省力；節能減碳的優勢也反應在歐六尿素的使用上，相較於他牌的歐六車款，尿素節省量最高達50%之高。

符合當前使用主流趨勢，提供Volvo I-Sync電子控制自手排變速箱，配備前進6檔位設計，兼具操控便利性、駕駛舒適度與極佳燃油效率等；也針對特定車型提供9速手排（含C檔爬坡檔）的選配項目，無論是喜歡傳統手排駕駛感的買家，或是喜歡先進的自手排變速箱的業者，都能選最適合的FL中卡車型。

### 安全與人性化領先業界 體貼員工靠這兩關鍵

承襲Volvo Trucks多年來的造車堅持，領先法規搭載多項主動安全配備，包含AEBS緊急制動系統、ESP電子車身穩定系統、LKS車道偏移警示輔助系統、ACC主動車距控制巡航系統、HWSS前方碰撞預警系統的等，透過這些先進的安全科技輔助，可以達到預先防範、預先避險的功能，也可藉由這些科技輔助，大幅降低駕駛在長途行駛時的體力與精神負擔。

FL為了對應業界最長軸距、最高載重等優勢，也配備了業界最強的煞車系統，搭載Volvo Trucks獨家專利的「引擎排氣+引擎壓縮煞車」技術，可以有效提供最佳的靈敏反應與煞車力道，讓煞車距離減至最短，也可有效減少來令片磨損，降低車禍意外發生機率同時，更可延長煞車系統使用壽命。幫助老闆們看緊荷包支出，就是增加商家營收的不二法門。

右頁 右圖組／高壓共軌渦輪增壓柴油引擎，以及I-Sync電子控制自手排變速箱，是FL中卡最強大的動力後盾。  
左頁 左圖／FL中卡搭載多項主動安全配備，採用符合人體工學的設計，大幅降低駕駛長途行駛的負擔。  
圖／Volvo Trucks FL底盤輕且堅固，兼具高負載、高客製化彈性。

人性化的優勢，更是Volvo Trucks多年來備受業界推崇的優點。FL中卡當然也不例外，採用人性化設計，針對駕駛艙的操作介面與座椅設計符合人體工學，並強化座艙隔音，提升駕駛專注度與減輕精神負擔；駕駛可以更輕鬆自在的操控車輛，不僅展現企業主們體貼員工的心意，更是提升主動安全的關鍵。

### 竭盡所能省荷包 保養合約與太古油利卡領先業界

過去Volvo Trucks於重卡上所提供的客製化保養合約、車隊管理等服務，轉移至FL中卡級距中，太古汽車特別針對此級距目標客層重新打造內容，透過不同的運輸路況與營業項目，特別量身定制了專屬的保養合約，除了有業界最強悍的保養體系作為後盾以外，以Volvo中卡車型為例，每次保養間隔為4萬公里一次，相較於日系或其他歐系品牌最長也僅有2萬公里一次的保養間隔，FL中卡可以有效減少車輛回廠頻率與時間，為老闆創造更多的營收與利潤。不僅如此，FL中卡也提供第一年不限里程保固，第二年開始動力系統保固以13到24個月或30萬公里(先到為準)，同樣是領先業界的最佳保固內容。

FL中卡除了搭載最高效率的動力系統、協助駕駛盡可能的省下每一滴燃油以外，太古汽車針對Volvo車主推出「太古油利卡」，只要每加一公升的油，就回饋一元，其中0.5元會轉為現金回饋，作為下次的加油金使用；另外0.5元會轉為紅利回饋，可折抵下次回廠保養的費用。每次加油都為客戶盡可能的省荷包，更展現業界第一的優惠誠意。

立基於Volvo Trucks於重卡市場的領導地位，太古汽車以全新姿態針對台灣市場推出Volvo FL中卡，擁有業界最強大的性能、節能、載重、安全與舒適等面向，更有量身訂造的保養合約與加油金回饋服務，相信絕對是未來企業們在挑選中卡時，最佳的事業打拚夥伴！



TAIPEI



TAICHUNG



KAOHSIUNG

# 高度專業 X 豐沛熱忱 Volvo Trucks 北中南業代誠心服務

每一輛在道路上奔馳的商用車，都肩負著為頭家打拚、賺錢的重責大任，  
擔任著企業與老闆們生財工具的任務。  
如此特別的角色，讓商用車在銷售時更需要專業的知識與超乎想像的服務熱忱。  
此次特別邀請Volvo Trucks北中南六位擁有豐富資歷、又擁有高度專業的業務代表一起受訪，  
透過他們的精彩分享，讓人更加了解Volvo Trucks在商用車市場中的高度評價。

Volvo Trucks北區業代—楊平安

## 縱橫日歐系商用車多年 憑「維繫」祕訣打天下

投身商用車領域超過30年，楊平安一直待在負責車輛銷售的業務領域，不過在太古汽車任職8年資歷之前，楊平安是負責其他日系品牌的商用車款銷售。

「就好像小車一樣，在商用車領域，日系車與歐系車的客人是截然不同的。」以總體市場而言，日系車雖然較高的占有率，但當許多企業主想要升級、提升品牌形象、提升運輸品質、提升對於員工福利的重視時，往往就會選擇歐系車款，其中又以Volvo Trucks為領頭羊。

「就好像吃飯的時候，有人就簡單選擇一般米，但有人就是會講就想要吃更好的越光米一樣，需求不同，造就的選擇就不同。」Volvo Trucks除了在車輛科技方面擁有絕對優勢外，售後服務更是強項。「這絕對是騙不了人的，在這些車隊老闆的口中，Volvo Trucks的後勤真的是強項，這些車隊老闆身邊的朋友、貨運行業者都會互通有無，誰的車又出問題、誰的車油耗多少、誰的車都開不壞，其實一問就清清楚楚，這一點我們Volvo Trucks絕對

最禁得起考驗。所以有時候老闆找你的時候，往往他們心中都已經有先見之明，只是要聽聽看你的報價，還有了解一下Volvo Trucks對於車隊管理的方式。」

隨著科技進步，以前日系省油、歐系安全的傳統觀念也逐漸在改變。「Volvo Trucks除了一直以來是最安全的以外，其實我們現在也很省油！日系車的平均油耗大概1公升可以跑2公里左右，現在我們Volvo Trucks都可以達到3公里多的數字，這就是科技的實力差異。這一點我們在與買家溝通時也很重要，或許一開始車價比人高一點，但長遠一點分析，我們車更省油、品質更穩定、保養維修更有保障、車隊管理還可以省運營成本，長遠攤談下來，我們的車真的沒有比較貴。」

「其實沒有什麼祕訣，就是與客人間的維繫，不能只有賣車時才與客戶溝通，平時就要維繫關係，再加上公司給予最好的產品與服務，就是能讓我業務工作順利的關鍵。」楊平安言簡意賅地分享自己的經營哲學。



Volvo Trucks北區業代—陳榮信

## 多年保養維修領班做底蘊 轉職業代更具信心

從工廠實習生開始，陳榮信於太古汽車服務的時間，迄今已經超過25年，多年來一直於服務維修體系工作，在轉任業務代表之前，擔任保修服務領域的現場領班工作。

「過去二十幾年的保養維修現場工作經驗，對我最大的幫助，莫過於是在客人對於車輛新科技不理解，或是對於車輛妥善率有疑慮時，我立刻就可以把過往超級多的所見所聞，濃縮成明確的資訊與數據，就好像大數據一樣，立刻分析給客人。」有陳榮信的資訊輔佐，讓客人除了型錄上的車輛規格以外，獲得更多元、更讓人放心的專業資訊。而更了解車輛後，無形中也就增加購買意願。

雖然有著過去保養維修的專業知識作為後盾，但與客戶接觸、陌生開發等問題，則是陳榮信需要面對的新課題。「過去在維修現場所遇到的客人，往往都是個人車主或是職業駕駛比較多，但現在不同，要面對的是車行老闆或是大企業的經營者。不僅如此，溝通的點也不同，以前只要跟車主說明車輛維修的重點，現在要通盤思考車輛的優點

與購買車輛後所帶來的附加價值，溝通的內容要更為全面、更為條理分明。」陳榮信補充說到。

「若單純以新車價格來與潛在客戶溝通，那Volvo Trucks很難於第一時間取得優勢，但這對於單純車輛價格取向的買家是如此，但若買家想要更多，如更穩定的車輛品質、更好的保修服務，或是著重安全、耐用、售後服務等，那這時候Volvo Trucks就會展現價值；若有機會再跟買家溝通關於車隊管理、金色合約等附加服務內容，那Volvo Trucks往往就擁有業界第一的優勢。簡單來說，只要買家想得比較遠，考量投資報酬率的問題，那就很容易被Volvo Trucks所吸引。」

隨著時代進步，現在客人習慣自行做功課，無論是聽取同行間的建議，還是自己獲得相關科技資訊，對於使用評價、專業技術越有興趣了解的買家，在溝通上，Volvo Trucks就越能占到優勢，「Volvo Trucks是擁有最強大技術底蘊的品牌」訪談的最後，陳榮信相當有信心的說著。





Volvo Trucks中區業代—賴博文

## 我Volvo我驕傲 奉獻青春終不悔

目前服務於Volvo Trucks台中廠的賴博文，在Volvo擁有超過29年資歷，從實習生、技工、技師、領班到廠長，再到現在任職的業務部門，歷練可說是相當完整。

都不會產生所謂的職業倦怠嗎？「就是喜歡車子啊！」賴博文不加思索的說。特別是早期從學徒（實習生）做起，賴博文扎扎实實的經歷每個時期的訓練，對車輛的機械結構、性能表現及科技演譯等種種面向可說是瞭如指掌。再加上生活即工作、工作即生活的生命日常，讓賴博文開口閉口總離不開車子。能終日沉浸在自己喜歡的環境中又可以賺錢，開心都來不及，哪來的倦怠？

從中壢到台中、從青澀到純熟，出身自技術單位的賴博文一路走來表現都十分優異，不過言談間他並未對過去著墨太多，只是淡淡且含蓄的說：「幹業務就得要重新學習」。基本上，技術維修與車輛銷售是兩個不同的領域專業，但深厚的技術背景卻成為賴博文今日在拓展業務上的堅強助力。

賴博文認為，技術出身的好處，是能夠更快而有效率的幫客戶解決各種問題，畢竟作為生財工具，車輛最好能夠經常保持在最佳狀態，好讓客戶安全且快速的完成每一趟任務。這時，售服及後勤維修團隊便成了我們一線銷售最大的後盾，經驗告訴他，這正是Volvo Trucks最讓人感到驕傲的地方。

經常有客戶問：「我為什麼要花這麼多錢買你們家的車？」此時，除了介紹產品本身優勢外，全方位、高效率的售後服務網絡更是賴博文說服或打動客戶的關鍵要素。過去，國內重車市場以售價相對便宜的日系車占比較高，但是隨著環保意識抬頭、排放法規日趨嚴格，促使搭載Euro5、Euro6環保動力的歐系車市占節節攀升。乘著趨勢、借力使力，想盡辦法打進競爭品牌陣營，成了賴博文工作上最大的成就。

更棒的是，「Volvo Trucks的研發腳步非常快，新車除了更環保更省油，完備的安全系統一點都不輸新世代轎車。人員的性命與安全是1，其他的是0，少了那最重要的1，0再多也是枉然，Volvo Trucks就是這麼優秀、給力。」賴博文上揚的嘴角中有掩不住的驕傲。



Volvo Trucks中區業代—林文凱

## 重磅出擊 突破日系防線

入行9年的林文凱，今年3月剛升上業務，從早年的維修技師、領班，到目前轉戰業務單位，可說是人生職涯的一大挑戰。林文凱說，只是工作型態與方式有所不同，基本上都是在自己所喜愛重車領域，他可說是樂在其中。

身材壯碩的林文凱，不論是在坐在駕駛艙或立於拖車頭牌都滿有氣勢，感覺天生就該吃這行飯。的確，因著父親早年在部隊中擔任直升機維修的工作（之後又到華信航空服務，現已退休），讓林文凱從小耳濡目染，對機械動力相關事物產生濃厚的興趣，學校畢業後不久，就進到Scania、Renault等歐系重車廠擔任技術維修工作。因此，不論是天上飛的或者是地上跑的，只要噸位夠重、動力夠猛，就是他們父子最感興趣的共同話題。

同樣是歐系車種，目前服務的Volvo Trucks跟之前待過的其他品牌有何差異？「除了維修體系更完備以外，Volvo Trucks提供給員工的教育訓練也比較扎實與完整，透過內部所規劃的線上學習課程，讓技師可以學習到最新的技術與知識，藉以不斷精進、充實自己。」林文凱說

因著出身基層技術單位與扎實的教育訓練，讓林文凱知道Volvo Trucks的產品與服務是如何的與眾不同，這也建立他轉戰銷售單位後，具備強健的心理素質以及品牌信心度。林文凱說，之前去全面採用日系車輛的客戶單位拜訪，成功突破防線，並且讓Volvo Trucks車頭進駐到客戶廠內，堪稱是近期以來最大的成就。

「歐洲車價格都好高喔」有許多客人還停留在這樣的舊觀念或是刻板印象中，但林文凱會教育客戶，Volvo Trucks不論在品質、妥善率上都遠高於日系車，再加上安全性以及新世代引擎的節能與環保效益，將時間軸拉長來看，使用成本並沒有比較貴。有客人體驗過一段時間之後，給了我相同的回饋，讓我更加確信自己是在把真正的好東西推薦給客人。

「Volvo Trucks新世代Euro 6車型引擎更省油更環保，完整的主被動性安全科技更趨向人性化，開起來安全又舒適，當然最重要的還有完整的售後服務等等」講起Volvo Trucks就滔滔不絕的林文凱就像是重車業界裡的宣教士，披荊斬棘、突破困難，就怕你不知道Volvo Trucks的好。

Volvo Trucks南區業代—陳進勇

## 愈挫愈是勇 困頓中展現生命韌度

入行三十多年，從技師、領班一路幹到廠長，維修技術底出身的陳進勇，在Volvo Trucks重車體系練就了一身保修的好功夫，年少時期一路做到現時中壯，職涯與機運大抵上也還算順遂。但俗話說：「花無百日紅、人無千日好」，即便像他這般殷實賣力、腳踏實地的人，也曾在職涯路上栽跟斗！

2006年夏天，時任廠長的陳進勇面臨公司發生3起被跳票事件，外加遇上颱風侵襲，造成廠房設備嚴重財損，連環風暴落幕後陳進勇辭職以示負責，去職後的他決定轉戰旅遊業（負責公司遊覽車保修），憑著扎實的技術底與強大的工作能力，他很快位居要角再攀高峰。只是好景不常，公司出團發生意外事故，儘管最終判定是人為疏失而非機械故障，非陳進勇之責任，但也讓他決意離去。

他離開的消息傳出後，惜才又惜情的前老闆便力邀他歸隊，帶著一身好技藝，陳進勇又回到熟悉的Volvo Trucks，只是這回他從陌生的銷售端做起，向來對業務工作排斥的他初期吃了不少苦頭，但他仍勇於嘗試接受新挑戰，現今台灣南區砂石場大概沒人不認識「阿勇」了吧！

從菜鳥業務到銷售大王，陳進勇究竟是怎麼辦到的？「夠勤快吧！我想！最初時跑很多客戶，但都沒什麼人理會！沒關係，我先不急著賣車，有空就去拜訪客戶、找他泡茶，先交朋友再說……。」

陳進勇記得，有位客戶因他不斷登門拜訪，意思意思地「交關」了一部，好不容易突破高牆的他，把握機會，持續提供無微不至的服務，進而徹底征服客戶的心，這位客戶最後總共跟他買了30輛！

陳進勇說，這不是「虛」，而是用誠心與服務態度感動對方！憑藉著豐厚的技術底子，他總是無償地為客戶提供許多專業建議，讓客戶省去許多麻煩與無謂的開銷，時日一久，也就建立深厚的信任感。

銷售的產品本身要夠好夠優秀，不然腳再勤、話術再多也沒用！「我敢打包票，買過Volvo Trucks之後，保證就回不去了！Volvo的好再加上我誠心的服務，客人會一批接一批地買。」陳進勇充滿自信地表示，他做生意可是挑客戶的，除了頻率對以外，更要跟Volvo Trucks一樣高質感的才行，不然就謝謝再聯絡！

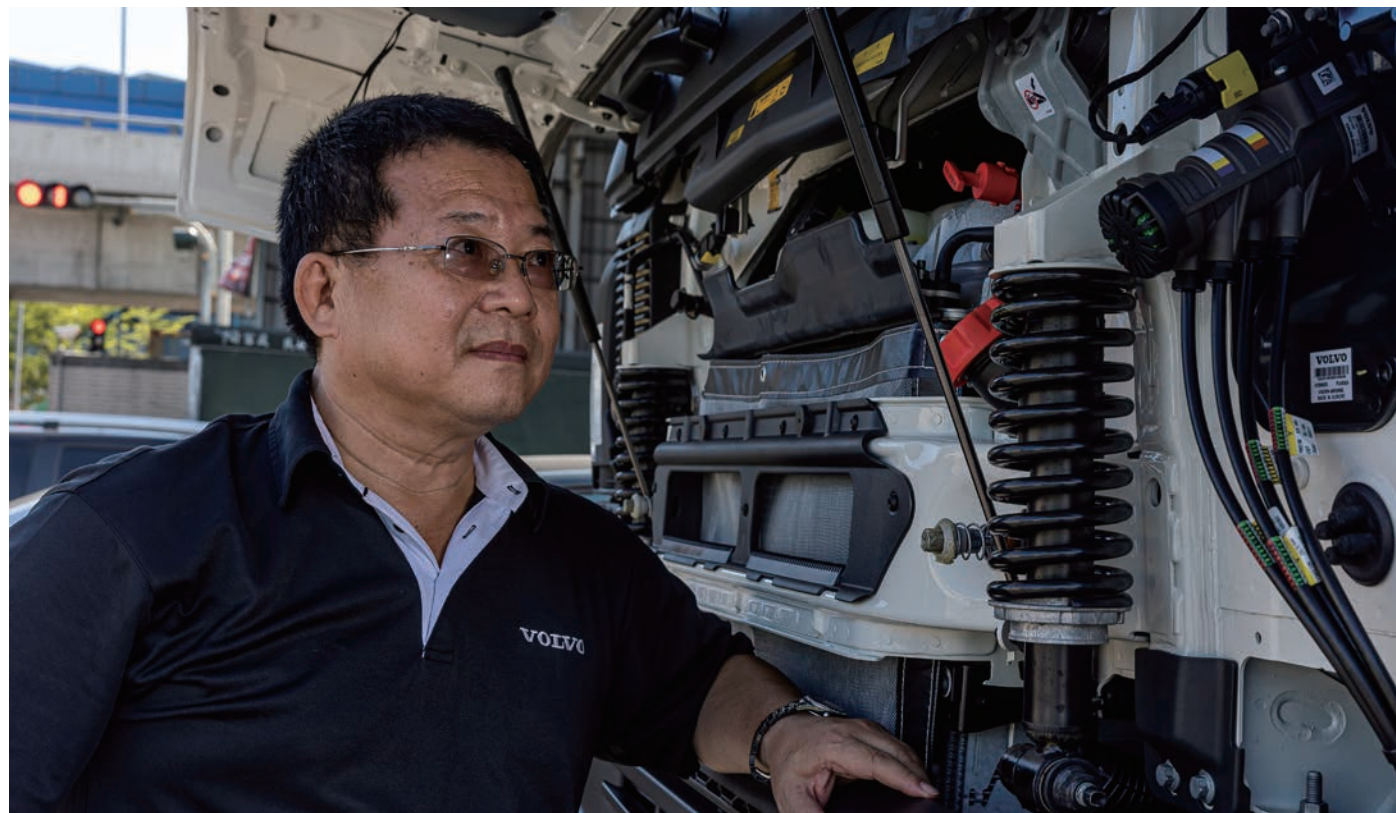

Volvo Trucks南區業代—余和順

## 誠信通四海 用心來交陪

身型壯碩、皮膚黝黑的余和順，形象上具備中南部地區特有的草根氣息，爽朗的笑聲配上謙和的態度與滿口的汽車經，眼前這位草根大叔展現出銷售顧問該有的自信與專業形象。

1996那年，余和順自高職汽修科畢業，18歲就進入Volvo Trucks重車事業體系，遠離家鄉在中壢廠區從學徒開始做起。經過20多年的歷練、職位愈爬愈高，工作足跡也踏遍台中、高雄等地，並在多個廠區擔任廠長一職，直到去年5月才回到故鄉嘉義，同時卸下管理職，正式轉戰銷售業務。

回顧這一路走來的歲月過往，余和順由於客戶需求，不論是台灣南北、西部平原，哪怕是偏遠的東部後山土地，都有他辛勤且光榮的印記。「沒辦法，客戶需求在哪兒、我們就得在哪兒！」、「東部人真的很好客，經常約好工作的前一天就得先下去，喝酒應酬在所難免。」余和順嘴裡說著看似無奈，但其實內心滿是驕傲。因為這些經驗讓他交了许多朋友，從南到北、由西到東，余和順在台灣各地都有朋友，這正是他嘴裡所說最大的收穫。

如今轉戰業務單位，客戶主要集中在中部地區，但有時還是會有北部、甚至東部的客戶跑來，不為別的，正是「信任」二字而已！余和順說，「客人喜歡找我，大概是因為我的實務經驗比較足夠，專業知識與技術夠扎實，除了完整的服務以外，許多問題都是第一時間就可以給客人回覆。」

他進一步說，「我會比較站在客人的立場想，畢竟一輛車代表負擔著一個家庭生計，我必須盡可能幫客人將車輛維持在最佳的狀態。因此我的手機從不關機，24小時待命！不接電話大概只有一個狀況：我醉倒了！哈哈哈！」

至於Volvo Trucks的好，余和順表示，「有時候也不用費唇舌講太多，因為我總是先交朋友、推銷在後。總是先跟客戶泡茶聊天，言談之間客戶就會傳達車輛的各種問題，而我就以我的專業提供一些建議與幫助，信任感就逐漸建立起來了。」客人一旦使用了Volvo Trucks，時間久了就知道它的好處與優勢。

「真正的好產品不怕比較。」余和順對Volvo Trucks的鍾情始終如一，更將一路持續下去。



與時俱進的新世代引擎，安全配備規格攀上新巔峰，  
Volvo Trucks讓行的安全更具保障。





一步一腳印 職場路重新出發

# 吉億通運李晨豪 返鄉打拚守護家族事業

吉億通運二代李晨豪，言談間散發一股文青書卷味，態度謙和有著實業家的務實拘謹，在外學成返鄉後回到父親身旁學習，積極為接班管理龐大車隊與貨櫃物流事業做準備。到訪這天，兩輛全新Volvo Trucks Euro 6剛交車，讓他難掩興奮。一起來聽聽他眼中的吉億以及他為何對Volvo Trucks情有獨鍾？

撰文 | 攝影 |

時序才剛到立夏，南台灣的豔陽就把人曬得皮膚發燙、燥熱難耐，高雄港區重車密集出入、輪胎軋地的聲響轟隆，悶熱吵雜以外，偌大的出車基地幾無遮蔭處可躲藏。為要配合攝影師取景，像模特兒般在Volvo Trucks車頭前擺拍的李晨豪沒一會兒已是滿頭汗，但他並不煩躁催促，臉上也絲毫沒有不耐表情。

「我就是在這片空地上長大的！」李晨豪輕描淡寫地說，眉宇之間卻透露出深刻的情感。這時節的溫度、港區特有的陽剛氣味以及紛亂吵雜的各種聲響，可能會讓外人感覺焦躁不耐，對他而言卻是再熟悉不過的生命日常。李晨豪說，他在這片土地上，看著吉億通運從最初僅一輛車、兩輛車的小公司，一步步發展到目前成為車隊規模達60輛的貨櫃物流公司。事業會做到這麼大，別說這兩三年才回來幫忙的李晨豪感到驚訝，恐怕連掌舵領航的父親當初也沒想過！

40多個年頭過去，這裡承載了李晨豪的成長回憶，也刻鑿著父親打拚事業的榮耀印記，他知道這一切是如何得來不易，也因此，自學校畢業並在台北從事金融不動產相關管理顧問工作幾年後，他就決定回到家鄉高雄，在父親戮力一生打拚出的貨櫃運輸事業中重新出發。

左頁 圖／吉億通運二代李晨豪，在外學成返鄉後回到父親身旁學習，為接班管理龐大車隊與貨櫃物流事業做準備。

右頁 下圖／李晨豪目前正在大貨車駕訓班學習中，因為他認為實際坐在駕駛座可以更貼近第一線人員、更了解他們的工作環境與感受。



從台北信義區到高雄前鎮區、從金融管顧業到貨櫃物流業，職場跑道轉換很大的李晨豪，可說是將自己所學專長與這些年的社會經驗砍掉重練。問他會不會覺得可惜與不捨？李晨豪說，從小在這環境中長大，耳濡目染之下，對拖車頭等重機具車輛產生濃厚興趣，再加上這是家裡的事業，能夠回來與父親及資深的長輩們一起打拚，感覺很不錯。事實上，李晨豪認為這幾年在職場上的磨練也並非全無所獲，至少在人際間的應對進退與工作倫理上都有諸多學習，將來在管理公司不算小的工作團隊上也能更有把握，不致進退失據。

### 傾聽與溝通 員工是最大資產

大家都知道，掌管家族事業、與熟悉的親人一起工作有好也有壞。回高雄近3年，目前在吉億通運擔任業務經理的李晨豪，並未因為在自家人的場子裡工作而比較輕鬆；相反的，因為對兒子有著高度期許以及未來事業接班的任重道遠，父親對李晨豪的各項標準可說是更加嚴格。

李晨豪說，不像他之前所從事的金融房產領域工作，吉億通運所屬的貨櫃物流業為傳統產業，業務基本上不會有什麼大起大落，只要大環境配合且管理得當，大致上就能穩定成長。對他而言，回鄉加入吉億團隊這段期間比較大的衝擊應該是管理上的問題。他解釋，在第一線拼搏、與公司一同成長的司機大哥們都來自不同的背景，與他過去在台北工作時所接觸到的人事物環境階層有著極大差異，有時彼此間在溝通與理解上難免面臨一些挑戰。所幸，李晨豪總能站在管理者的高度，以更包容的心去傾聽、理解，讓彼此間更能相互同理、溝通更加順暢。

左頁 下圖／曾在金融管顧業職場上磨練的經驗，讓李晨豪更能站在管理者的高度，以包容的心去傾聽、理解。



吉億通運二代李晨豪，在外學成返鄉後回到父親身旁學習，為接班管理龐大車隊與貨櫃物流事業做準備。

「遇到問題不要逃避，就去面對它、解決它！如此而已！」李晨豪對於轉換環境的工作態度既正面又積極，無怪乎很快就能進入狀況、步上軌道。他還透露，自己目前正在大貨車駕訓班學習中！「工作上其實我不需要開拖車頭，但實際坐在駕駛座可以讓自己更貼近第一線人員的視角、更了解他們的工作環境與感受，也能更加拉近彼此間的距離。」李晨豪模擬手握方向盤、邊說邊比劃，眼神閃閃發亮。

勞力密集的貨櫃運輸業是一個需要許多人共同打拚的事業，既然「人」是當中的關鍵，那麼在人員的管理與制度建立上就必須下更多的功夫。李晨豪深知，勞資雙方必須

要建立在一個互信的關係上，有了堅定信任的前提與基礎下，公司才有可能正常運作、整個工作流程才會變得更順暢。這道理大家都懂，但實際上該怎麼做呢？簡單來說，可以從員工福利上著手。李晨豪表示，吉億通運不僅在交通運輸安全與勞工權益管理上做到與時俱進，更是在政策執行上遵照《勞基法》，員工該有的福利、保險與保障一概不會少，這是我們所能給予的重要承諾。畢竟，現今的社會資訊流如此流通，勞工們大多都能明瞭什麼樣的制度對自己更有保障。因此，吉億在這件事上先釋出善意，自然就會有許多觀念新穎的年輕員工很願意跟我們一起打拚，尋求雙贏與共好。



### 路遙知馬力 Volvo Trucks一路海放對手

而作為國內極具指標性的貨櫃物流業者，吉億又是如何與Volvo Trucks結緣呢？「吉億大約是在6、7年前開始使用Volvo車系，當年使用第一批Euro 5車款時司機們的反應評價都不錯，而我們的整體效益評估也十分良好，因此後期就幾乎都換上Volvo。」李晨豪說，「像是這批最新Euro 6六期車款，我們就一口氣進了4輛，逐步建構起一支精良的Volvo Trucks車隊，司機大哥們不僅開上路很派頭，連下車走路都有風！」

其實，過去吉億也嘗試過許多日本車與其他歐洲車，雖然日系車有價格上的優勢，但時間拉長來看，吉億發現Volvo的車輛品質相對更加穩定，保修體系也十分完善與健全。Volvo Trucks所搭載與時俱進的新世代引擎，在節能環保表現上也非競爭者所能及，而隨著科技進步與安全意識的抬頭，新世代Volvo Truck的安全配備規格更已達到一個新巔峰，將對手們徹底拋在腦後，並在國際上與業界中享有極高聲譽。

李晨豪進一步說，「現在的我即使還不太會開重車，但當我跟車坐在司機旁時，我也能感受到Volvo Truck極高的穩定性與安全性。」Volvo Truck聰明的換檔系統運作相當流暢，除了達到節能目的外，行路舒適性也令人讚賞。此外，大幅提升的車室寧靜度也能降低司機的不適與疲勞感，讓行的安全更有保障。

### 腳踏實地 期許做物流貨業的台積

回鄉工作的這幾年，李晨豪深刻體會到貨櫃運輸著實是一個腳踏實地的行業。他說，「車從我們這邊開出去，油燒了、輪胎磨耗了、過路費繳了、司機勞力付出了，公司的各項費用不停在支出，應收的款項卻可能下個月或3個月後才會進來。賺錢沒有想像中的容易，公司團隊上下每個人都是一步一腳印地賺取每一分錢，收割成果不僅全無僥倖，步伐更得要堅定、沉得住氣才行！」

此外，吉億長年來在經營上也做了許多有形無形的投資，有些效益一時間彷彿看不到，但卻很重要。像是公司很早就建構資訊化系統來管理客戶訂單，藉以達到節省人力、提高精準度的目標，吉億通運數位化的步伐在CY（Container Yard）貨櫃物流界算是起步相當早的，「為了做好管理績效，我們很願意在這方面投資！畢竟眼光還是要看遠一點，這是在我父親身上學到的。」李晨豪堅定地說。



右頁 圖／李晨豪期許自己能帶著大家一起往前衝，把服務做到最好，讓吉億就像是貨櫃界裡的台積電一樣。

左頁 圖／勞力密集的貨櫃運輸業是一個需要許多人共同打拚的事業。

回顧這兩年間，由於新冠肺炎（COVID-19）疫情肆虐全球，重創各大產業，與世界連動的運輸物流業業績也無可避免的受到影響。「最嚴重的那段時間吉億賠了很多錢，每個月都在燒錢、消耗成本，但我們還是要持續運作，鞏固司機陣容、維持他們的生計，畢竟司機就是我們最珍貴的資產，而我們也願意做他們最堅固的磐石。」李晨豪強調。

展望未來，李晨豪沒有好高騖遠的想法，但求今年的業績能夠比疫情期間大幅提升，然後一年比一年好。在人事方面則期望可以更加穩固，最終目的是把這一群人（員工、司機）顧好，作為一個team，大家必須一起往前衝，一起獲利賺錢。他期許可見的未來裡，吉億可以不斷升級、把服務品質做到最好，珍惜把握住每一個不可或缺的客戶，在競爭激烈的環境中構築出一道牢不可破的護城河，矢志成為貨櫃物流界裡的台積電！

加強南台灣服務量能

# 高雄Volvo旗艦服務中心 11月正式啟用

自1978年合作以來，太古汽車與Volvo Trucks原廠始終戮力提供台灣地區最佳服務量能。繼2015年位於桃園中壢首座「Volvo旗艦服務中心」啟用後，成為全東南亞最大Volvo Trucks旗艦服務中心；著眼南台灣持續成長的業務量，太古汽車第二座「Volvo旗艦服務中心」也將座落於高雄和發產業園區，目前正如火如荼籌建中，預計將於2021年11月正式啟用。

撰文 | 葉毓中 圖片提供 | 太古汽車



太古汽車選擇高雄和發產業園區作為南台灣「Volvo旗艦服務中心」基地，正是看中其結合高科技、低污染的園區特色，與Volvo Trucks品牌堅持不謀而合，同時立基南台灣的重工業、鋼鐵化學產業、港運、農產品等對於商用重車的高度需求與日俱增，為提供最佳服務內容，太古汽車自2018年開始規劃，投注高達新台幣1.4億元，歷經3年籌備，目前已進入最後完工的倒數階段。

## 比肩桃園旗艦服務中心 以永續環保為宗旨

一如桃園中壢Volvo旗艦服務中心，全新高雄Volvo旗艦服務中心同樣以頂級服務為定位，占地13,340平方公尺面積中，建築物總面積達1,300坪。從廠區設計、硬體設備、環保標準乃至創新服務內容，所有環節無一不符合原廠最新、最嚴苛標準，並以永續綠能為建造規劃宗旨。

未來高雄Volvo旗艦服務中心建廠專案經理曾銘銅表示：「服務中心外圍以綠色植栽取代傳統圍牆，並於廠區內加裝太陽能電板具備自我供給綠電能力，完美呼應Volvo Trucks永續

發展目標。」

位於和發產業園區邊陲位置的全新高雄Volvo旗艦服務中心，擁有進出便利之地理優勢，並依照Volvo旗艦服務中心之規劃思維，特別設計環狀動線，讓準備入場維修車輛與完工車輛互不影響，提升整體維修服務效率，初期規劃16個維修工位，以提供最佳保修能量。

## 地處交通樞紐 發展潛力可期

鑑於持續成長的南台灣市場，高雄Volvo旗艦服務中心以長期規劃為目標，依照業務量的階段成長，未來3年內預留二度擴充可能性，初期員工數量規劃為37位，5年內更將會有倍數成長，顯見太古汽車相當看重南部市場的發展潛能。

高雄Volvo旗艦服務中心距離高雄市區大約僅11公里，同時臨近臨海工業區、中鋼大型工業園區，以及正在積極規劃的國道7號高速公路，四通八達的路網中心，讓高雄Volvo旗艦服務中心盡享最佳交通便利性。未來啟用後，將成為南台灣Volvo Trucks車主們最堅強的服務後盾。

右頁  
右圖／高雄服務中心外圍以綠色植栽取代傳統圍牆。  
左圖／高雄和發產業園區結合高科技、低污染的園區特色，與Volvo Trucks品牌堅持不謀而合，  
左頁  
圖／全新高雄Volvo旗艦服務中心同樣以頂級服務為定位，占地13,340平方公尺面積。



鈹噴中心的修復魔術師

# 桃園中壢「Volvo旗艦服務中心」 鈹噴中心解密

對於服務品質的精進，是太古汽車始終秉持的圭臬，不僅持續引進Volvo Trucks母廠零時差的最新保養維修技術，更期望契合台灣市場需求，提供車主客製化的服務內涵。於2015年落成的桃園中壢「Volvo旗艦服務中心」，除了每個環節設計皆符合原廠最高標準以外，更增設廣達27坪的鈹烤中心，任何特殊繪圖造型皆能專業打造。此鈹烤中心有何能耐？且聽鈹烤中心的曹袁中技術領班娓娓道來。

撰文 | 葉毓中 攝影 | 孫宗瑋、陳金燾

左頁圖／在新舊同事的互助合作下，成就了最受Volvo Trucks車主們信賴的鈹噴中心服務能量。

對於汽車鈹金、烤漆，多數人可能都停留在一般乘用小車的理解，但車身體積與重量更大的商用貨車而言，在施作鈹金與烤漆時會有什麼不同呢？對此，曹袁中有著相當豐富的經驗。擁有超過40年鈹金經驗的曹袁中，在乘用車累積了17年的服務經驗，轉而投向太古汽車的服務領域後，迄今已有超過23年的重車鈹金與烤漆資歷。

## 安全的高標 成就鈹件超乎想像的「份量」

「一開始來商用貨車領域很不習慣，所有要操作的車輛鈹件面積全部放大，而且由於Volvo Trucks對於安全性的要求，在鈹件的厚度與硬度上，更不是乘用車或是其他商用車品牌可以比擬的，在鈹件的平整修復、切割、焊接等，都要比過去花費數倍的體力。簡單舉個例，光是我們車頭的一個車門就比小車重3倍！」曹袁中表示，更打趣的說：「敲Volvo Trucks的鈹金，好比敲石頭一樣，又重又硬！」

自2015年桃園中壢Volvo旗艦服務中心落成後，鈹烤中心從一開始只有曹袁中一人編制，一路拓展至現在5人的規模，除了曹袁中以外，有許多同仁都有超過20年的資歷，但為了考量經驗傳承，也有幾位資歷5年左右的新進同仁。在新舊同事的互助合作下，成就了最受Volvo Trucks車主們信賴的鈹噴中心服務能量。

## 完美的鈹噴修復 仰賴專業器材與職人技藝的經驗

「經驗」是鈹噴技術最需要的關鍵。鈹噴過程，一開始要從鈹件修復開始，再來就是烤漆，每一道都需要豐富的經驗累積。有一些鈹件無法更換，僅能依賴師傅的手工修復，除了依賴專用手術台把車身結構校正到標準規範以外，在細部鈹件的修復時，就很仰賴師傅的手感。「這些鈹金的整復沒有一套SOP，就是要靠經驗的敲敲打打，有時候





圖組 / 鈹噴過程，一開始要從鈹件修復開始，再來就是烤漆，每一道都需要豐富的經驗累積。

你這邊多敲了些，另一側就無法平整，那種手感，很難整理成文字化流程，就是要靠有經驗的師傅一槌一槌的處理，再加上手感的檢視，用手去觸摸連肉眼都看不出的細微差異。這時候年輕師傅在旁學習，就是寶貴經驗的傳承。」曹袁中表示。

隨著安全等級的持續進化與持續要求，現在針對車頭的鈹件修復，主要以更換為主，且更換的鈹件設計，也盡量以大面積、一體成型的邏輯設計，以車門框的鈹件為例，過去可能會拆解成一個以上的鈹件，但現在就是一個大面積、一體成型的沖壓鈹件，讓車頭簡化成7個鈹件的數量，為得就是要提升車頭的剛性與安全。

不僅如此，噴漆也是，雖然現在都有專業調漆，針對全新車輛的車色可以完全符合，但有時候車輛經過一定時間的使用，車漆的狀況不一，要進行烤漆修補時，漆的調和就很需要師傅的經驗。此外，商用大車的噴漆更比傳統乘用車來得辛苦，要搭配電動的移動工作檯，噴槍移動的面積更大，如何拿捏噴槍與鈹件的距離、速度，乾燥程度的掌握等。都很需要專業的技術與經驗。「噴太快就流鼻涕，噴太慢也不行，還要爬上爬下的來回操作，重車的烤漆真的與很多人想的不同，很耗費體力的！」

當然，除了專業的技術，專業的工具也是此鈹噴中心所必備的，「我們有全台唯一、

商用重車專用烤漆爐，寬度超過5米、長度超過11米。」熟悉鈹烤技術的人應該都知道，烤漆爐可以說是鈹烤專業中數一數二最耗費成本的設備，一般小車使用的進口烤漆爐要嫁接超過百萬等級，而太古汽車願意創全台之先，於中壢Volvo旗艦服務中心投資如此巨型的烤漆爐，就是期望可以提供最好的烤漆品質，依照Volvo Trucks原廠的規範給予近乎新車出廠時的光鮮外表，這一點不僅是其他商用車品牌所不及的，更是與坊間保養廠最大的差異處。

### 以最高標準對待 堅持給車主們最好的服務

此外，根據Volvo Trucks原廠的規範，此鈹噴中心使用最高等級的塗料，如許多人耳熟能詳的鸚哥、杜邦、R-M等品牌的漆料，才能給予車身最好的保護與呈現最佳的光澤度；搭配專業的調漆、專業的烤漆技術與環境等，讓每一輛從此鈹噴中心駛離的Volvo Truck，都能擁有如新車般的外觀狀況。

鈹件的焊接部分，此鈹噴中心也使用二氧化碳氣體保護電弧焊來取代傳統的乙炔電焊，讓焊接過程更穩定，可以擁有與原廠生產線上的機械手臂點焊相同的焊接品質，可以有效避免氧化、生鏽的問題，讓焊接後的鈹件強度達到最高標準。

相信許多人一定好奇，如此專業的鈹噴中心，若是一般的鈹金修復，到底會需要多少的工時呢？曹袁中表示，這很難用統一標準回答，先以鈹金而論，如同上文所述，基本上現在車頭鈹件數考量安全與剛性，簡化成7個鈹件，當經過撞擊，超過3個鈹件以上，以工時與成本考量，就會建議直接整個車頭重新修復。若以這樣估算，再加上烤漆過程，包含打磨、底漆、補土、面漆、金油層等，且其很多部分都不僅只有上一層，而是好幾道的工序，一層一層堆疊處理下來，平均而言會需要10個工作天起。

「畢竟因為Volvo Trucks車頭的鈹金剛



性、車體面積、原廠最高規格的要求，讓整體工時較長，但鈹噴中心會依照整體的工作量調整人力，像一開始只有我一個人，到現在已經有5位專業人手，只要車輛數再多，就會持續增加人力。而且未來高雄Volvo旗艦服務中心的鈹噴中心也會有第二座烤漆爐，南北分流下，一定可以提供車主們最好且最有效率的鈹噴服務。」

### 第一線的安全見證

#### Volvo Trucks善盡職守保護駕駛

但也是因為對於安全性的最高標準，曹袁中於太古汽車23年的服務經驗中，所經手的車輛因為事故意外所送進廠內的所有Volvo Truck，都善盡職守的保護了車內的職業駕駛。「我經手修復的每一輛Volvo Truck，從來沒有聽聞嚴重傷亡的意外事故。」曹袁中回憶著。從第一線的聲音，再次證印證Volvo Trucks對於安全的最高標準。

「現在由於主動安全與煞車系統的進步，進廠維修的車輛越來越少有嚴重的翻車意外，或是俗稱的折甘蔗情形，都僅是車頭局部的受損而已。」不過隨著車主年輕化、企業差異化的風潮影響，現在車主或是車隊管理者，越來越重視自家商用車隊的特色與風格，有著更多客製化的彩繪、車色更換等需求，像現在鈹噴中心外這輛即將完工的FH 62R 540車型，就換上了車主自己很喜歡亮紅車色，雖然所費不貲，但駕駛在路上就是與眾不同，讓每一次的出車都能心情愉快，相信對於車主而言就是最值得的投資。

提及價格，曹袁中也表示，為了提供最佳的服務品質，現在鈹噴中心的維修費用，其實也相當有競爭力，「以我們的專業品質對比售價，相對於坊間保養廠一點也不顯貴！」再次展現出Volvo旗艦服務中心的價值所在，提供車主最專業、最超值的保養維修後盾，讓每次的出車工作，都能無後顧之憂！



2020抵台的歐規六期新車烤漆即是在中壢鈹噴中心完成



潔淨的閱讀體驗

# Volvo Trucks 電動巴士化身瑞典 Gothenburg 市移動圖書館

Volvo Trucks以品質、安全、環保作為品牌三大核心，其中除了車壇耳熟能詳的品質與安全以外，近年來更積極的發展永續環保理念，並有相當顯著的成就。日前旗下電動巴士成功於瑞典Gothenburg擔任移動圖書館任務，在不增加排放、污染與噪音的前提下，提供當地市民截然不同的閱讀體驗。

撰文 | 葉毓中 圖片提供 | Volvo Trucks

Volvo Trucks於邁向永續環保的路途上，始終領先他人。旗下不僅全新車型皆搭載歐盟六期環保引擎、成為最快符合歐盟排放法規的商用車廠之一，更早於2007年就展示七款替代能源卡車，FL Electric與FE Electric純電卡車也於2019年開始陸續交車，而早先發表的Vera自駕電動卡車也正如火如荼的測試中。如此卓越的成績，於排放、噪音等面向的革新表現，實現Volvo Trucks對於環境友善的使命。

## 借重電動巴士綠能表現 打造零污染的移動圖書館

近來，Volvo Trucks更迎來了最新的成果。於北歐瑞典的Gothenburg市區中，與當地合作，特別以旗下Volvo 7900 Electric電動巴士為基礎，經過Kiitikori OY此專業改裝廠適度改造後，所打造完成的移動圖書館。會有此計畫，主要由於Gothenburg市立圖書館為了推動閱讀風氣，已於該市與周邊地區設有兩輛移動式圖書館，共設置了約70個移

上方圖 Volvo Trucks 電動巴士成功於瑞典 Gothenburg 擔任移動圖書館任務，提供當地市民截然不同的閱讀體驗。

動圖書館站點，以及為當地110座幼兒園提供圖書館閱讀與書籍借取服務。此服務一推動後獲得極佳的肯定聲浪，因此主管單位更進一步向Volvo Trucks購買兩款Volvo 7900 Electric電動巴士，來取代既有的兩輛移動圖書館，期望藉由電動巴士的零排放、零噪音等優勢，在推動閱讀風氣之餘，更能大幅降低對於環境的負擔與影響。

除了提供嶄新的閱讀體驗，以電動巴士改造而來的移動式圖書館，車內寬敞的空間不僅具備豐富的藏書，更有寬敞的閱讀空間，也成為了孩童與家長的交誼場所。

此兩輛移動圖書館未來的維護工作，會由Volvo Trucks所負責，包含車輛維修、停車、充電等，也因其更具意義的服務內容，讓這兩輛由Volvo Trucks所扮演的移動圖書館，有著比當地的公車來得更頻繁的出動頻率與更長行駛里程，且因為全電動的驅動方式，相較於傳統燃油公車而言，大幅降

低了對於環境的污染與影響，絕對為Volvo Trucks環保宗旨的最佳體現。

### Zero城市願景 Volvo Trucks助一臂之力

除了瑞典Gothenburg市移動圖書館的例子以外，Volvo Trucks也積極的於全球各大城市中推動「Zero」城市概念。由於目前全球高度都會化的影響，空氣品質、噪音影響、交通堵塞成為了許多大城市亟欲改善的問題。Volvo Trucks所打造的電動巴士，就是可透過零排放、零噪音、共享交通等優勢，為各大城市提供「Zero」影響的全方位解決方案。

首先在零排放方面，根據統計，全球有超過九成的人類居住在超過WHO世界衛生組織所規範的健康空氣品質標準的地區，有鑑於此，Volvo Trucks所打造的全電動巴士，可以於行駛時達成完全零排放的表現，尤其在

敏感地區如校區、醫院等地方運用，大大減少二氧化碳排放與空氣污染現象。

噪音更是許多大城市嚴重面臨的挑戰，噪音對於公共衛生的影響不斷被專業單位所證實，為了減少噪音所帶來的影響，成為城市的巨大成本。Volvo Trucks所打造的全電動巴士，透過卓越且先進的驅動技術，讓行駛時的噪音降低最小化，就算是在最安靜的社區夜晚行駛，也不會影響居民，更可以在室內等候，而不會有任何的噪音甚至排污產生，對於城市運作而言有極大的正向助益。

鑑於Volvo Trucks對於「安全」的堅持，Volvo Trucks旗下的電動巴士同樣承襲品牌最先進的安全防護科技，積極朝向「零事故」願景邁進，如安全帶的發明、嚴苛的撞擊測試成績、完整的ADAS系統等，都是最佳例子。相信藉由Volvo Trucks對於安全的最高要求，可以有效的協助城市實現零事故的目標。

交通壅塞情形，同樣是高度都會化所面臨的嚴重問題，不僅同步帶來了不佳的空氣品質、噪音與環境壓力，也導致居住在城市中的人民極高的交通成本。要能有效解決此問題，需要將道路使用效率最大化，「共乘」是目前一致認同的解決方式。Volvo Trucks所打造的電動巴士，可以有效減少居民對於自有車輛的依賴，透過共乘的方式，來達成更佳的道路使用效率。

### 豐富經驗

#### Volvo Trucks成為先進城市的得力助手

針對歐洲市場，目前Volvo Trucks不僅推出完整的電動巴士系列，更有提供Hybrid混合動力車型，讓不同硬體規格等級的城市可以依照自身需求選擇。同時，Volvo Trucks也提供完整的配套措施，包含車隊管理與區域管理，可依照當地的交通法規、排放限制、噪音限制等客製化，更加符合城市使用需求。

也因多年的推行，目前Volvo Trucks已累



積了與各大城市豐富的合作經驗，與各城市交通網絡有著極佳的合作默契與例子，也有與城市當地主管單位能源部門的合作經驗，可以針對充電基礎設施加以評估，讓電動巴士的運行表現最佳化。

面對未來，Volvo Trucks已做好了萬全的準備，透過品質、安全、環保三大品牌核心的堅持與發揮，以及與各大城市合作的經驗，讓電動巴士可以成為未來城市中最佳的移動解決方案，且不僅止於提供人員乘載的功能，更可以如上述提供前所未見的移動圖書館機能，並協助城市達成多項「Zero」目標。透過Volvo Trucks的協助，讓各大城市猶如獲得一位得力助手，在邁向永續發展的路上，有著最可靠的後盾支持。



右頁圖 / 以電動巴士改造而來的移動式圖書館，車內寬敞的空間不僅具備豐富的藏書，更有寬敞的閱讀空間，也成為了孩童與家長的交誼場所。  
左頁圖 / Volvo Trucks積極的於全球各大城市中推動「Zero」城市概念。



職業駕駛人注意

## 視力保健做得好 行車安全才可靠

對於終日奔波、長時間開車的職業駕駛而言，對於體力與精神是相當大的考驗以外，「視力」也是相當重要的一環。視力不僅攸關行車安全，若不達法定標準，更會有依法開罰的可能。從安全與法規面討論，視力都是職業駕駛需要重視的問題。

撰文 | 葉毓中 圖片提供 | Volvo Trucks、Shutterstock

依據道路交通安全規則第六十四條規定，汽車駕駛人除身心障礙者及年滿六十歲職業駕駛者外，其視力檢查標準必須符合下列規定：兩眼裸視力達0.6以上者，且每眼各達0.5以上者，或矯正後兩眼視力達0.8以上，每眼各達0.6以上者，且無色盲和夜盲症。

會如此立法規定，就是因為駕駛需要依賴好的視力，才能判斷前方所有路況，做出最正確與即時的反應。且因駕駛環境多樣，不僅白天與夜晚都需要保持清晰銳利，還需盡可能不受眩光與反光干擾，若需要配戴眼鏡矯正，也需要有專業醫師與驗光師的建議，才能職業駕駛維持最好的視力狀況。

對於視力影響的疾病眾多，尤其現代人使用3C時間長，影響視力因素變得較過去更多，但其中常見問題不乏以下幾種，包含近視／遠視／散光、白內障、夜盲症、老花眼、乾眼症等問題。



### 近視／遠視／散光

可以說是最常見的視力問題，對於為數可觀的近視者而言，只要沒有經過適當矯正、矯正後視力沒有達0.8者，要判斷道路上的交通號誌、後視鏡中物體等都會有明顯困難；遠視者除了車輛控制介面的儀表板資訊看不清楚以外，其他距離如中、遠等物體辨識也會有一定程度的問題。無論是近視、遠視還是散光者，駕駛過程一定要依照自身視力狀況配戴正確度數的矯正鏡片，更建議鏡片具有抗反射功能鏡片，減少駕駛環境中多樣的光線折射問題，提升視力清晰，才是提升駕駛安全的關鍵。

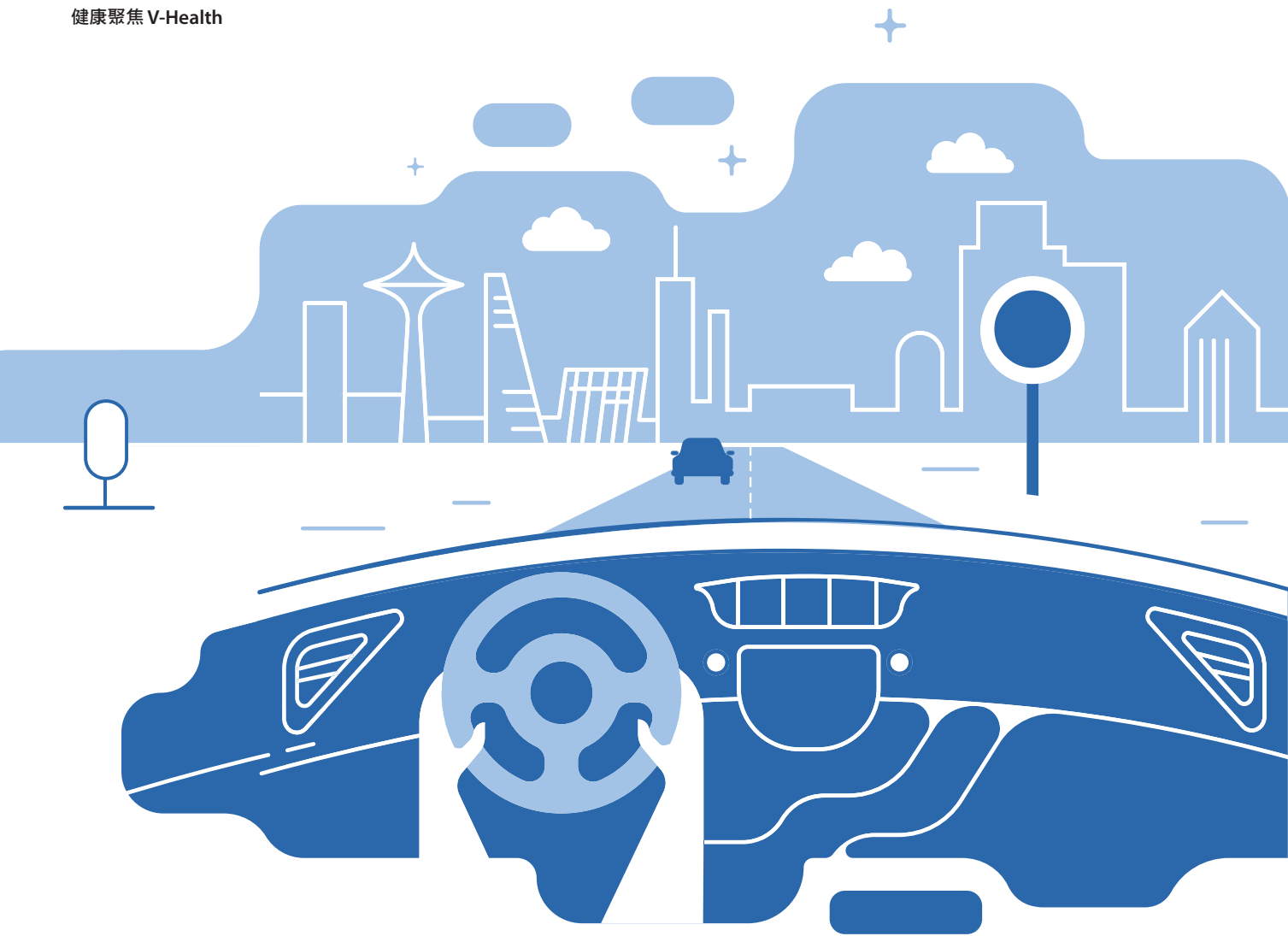

## 夜盲症

隨著年紀增長而發生的老花眼，對於較近物體會看不清楚的問題，車輛上的儀表板資訊、後視鏡內物體可能無法辨識清楚，但考量駕駛過程中仍須注意遠方物體，因此建議透過多焦駕車鏡片來提升清晰度與色彩對比，增加行車安全。



## 白內障

過去往往因老化問題，造成眼睛裡內的水晶體老化，進而產生白內障問題，而隨著現代人使用3C產品時間拉長，白內障也有逐漸年輕化的趨勢；此外，地球環境受到破壞，紫外線強度更勝過往，職業駕駛更需要重視眼睛防曬的問題，眼睛過度受到紫外線照射，也會讓眼瞼、角膜、水晶體受傷，進而造成白內障問題。只要駕駛發現視力對於對比的敏感度降低、夜間視力退步與炫光程度增加，就要警覺有早期白內障的可能，同時更建議駕駛時需要針對外在環境，正確佩戴適合的遮光眼鏡，具備有光學、抗UV、暗色系與高透光性的鏡片，顏色則以灰色、琥珀色、墨綠色等為佳；若發現以上症況，也務必要即早治療。

## 乾眼症

過去乾眼症好發於年長者，但現代人也常因工作與生活型態改變，如長時間使用電腦螢幕、職業駕駛長時間注視定點、長期在空調環境下或高溫燥熱環境工作者、長時間配戴隱形眼鏡者等，都容易有乾眼症問題。乾眼症症狀眼睛會有紅、癢、乾澀、酸澀或異物感，甚至會產生短暫性視力模糊。要減少乾眼症症況，除了注意所在環境的濕度以外，更需要提醒自己眼睛休息頻率，早晚更要進行每次5~10分鐘的眼睛熱敷，提升眼睛局部血液循環，讓油脂分泌較佳，提高淚液品質，必要時更要使用人工淚液降低不適症狀，但也要注意避免對人工淚液造成依賴性。

### 保養方式

除了上述的眼睛病症以外，對於所有職業駕駛而言，為了避免長途開車造成眼睛疲勞，建議在休息時如加油站或休息站過程，自備熱毛巾熱敷雙眼，促進血液循環，改善眼睛疲勞症狀；也可以藉由眼睛周圍穴道的適度按摩，搭配眼球操的動作，避免眼睛因固定注視定點造成的疲勞問題，讓眼球可以維持靈活、敏銳的反應。

另外，也能透過攝取食物裡的營養素來保養眼睛。

## 六大穴位按摩 明目又護眼

所有動作均不可按壓到眼球！近距離用眼1-1.5小時，務必休息五分鐘，眼周穴位按摩一次至少五回，每日不限按摩次數

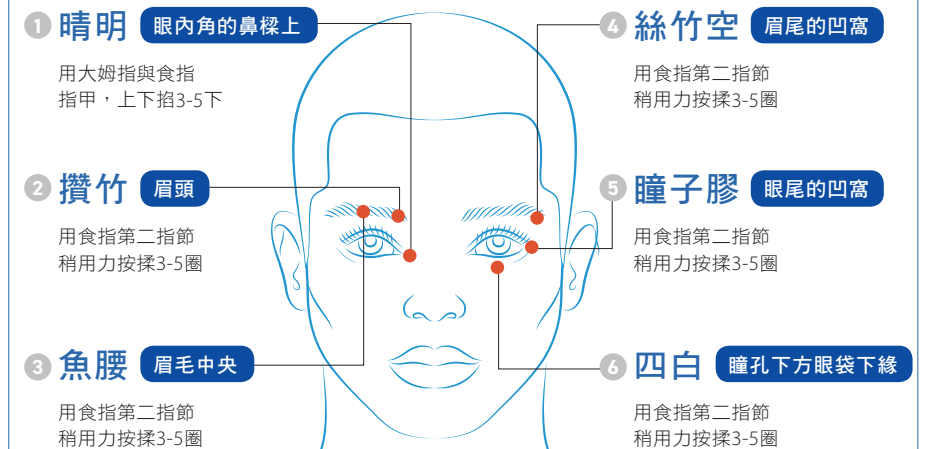

## 天然食材 護眼營養素



葉黃素、玉米黃素



花青素



Beta-胡蘿蔔素



DHA

即早發現問題也是視力維護重要的方法，建議成人至少每兩年要檢查視力一次，若年紀超過四十歲更建議每年至少視力檢查一次。唯有讓視力維持最佳狀態，才是擁有行車安全、健康人生的不二法門。